

ИНСТРУКЦИЯ ПО ЭКСПЛУАТАЦИИ АВТОМАТИЧЕСКОЙ ПАРКОВОЧНОЙ СИСТЕМЫ

CardPark

СХЕМА ПОДКЛЮЧЕНИЯ

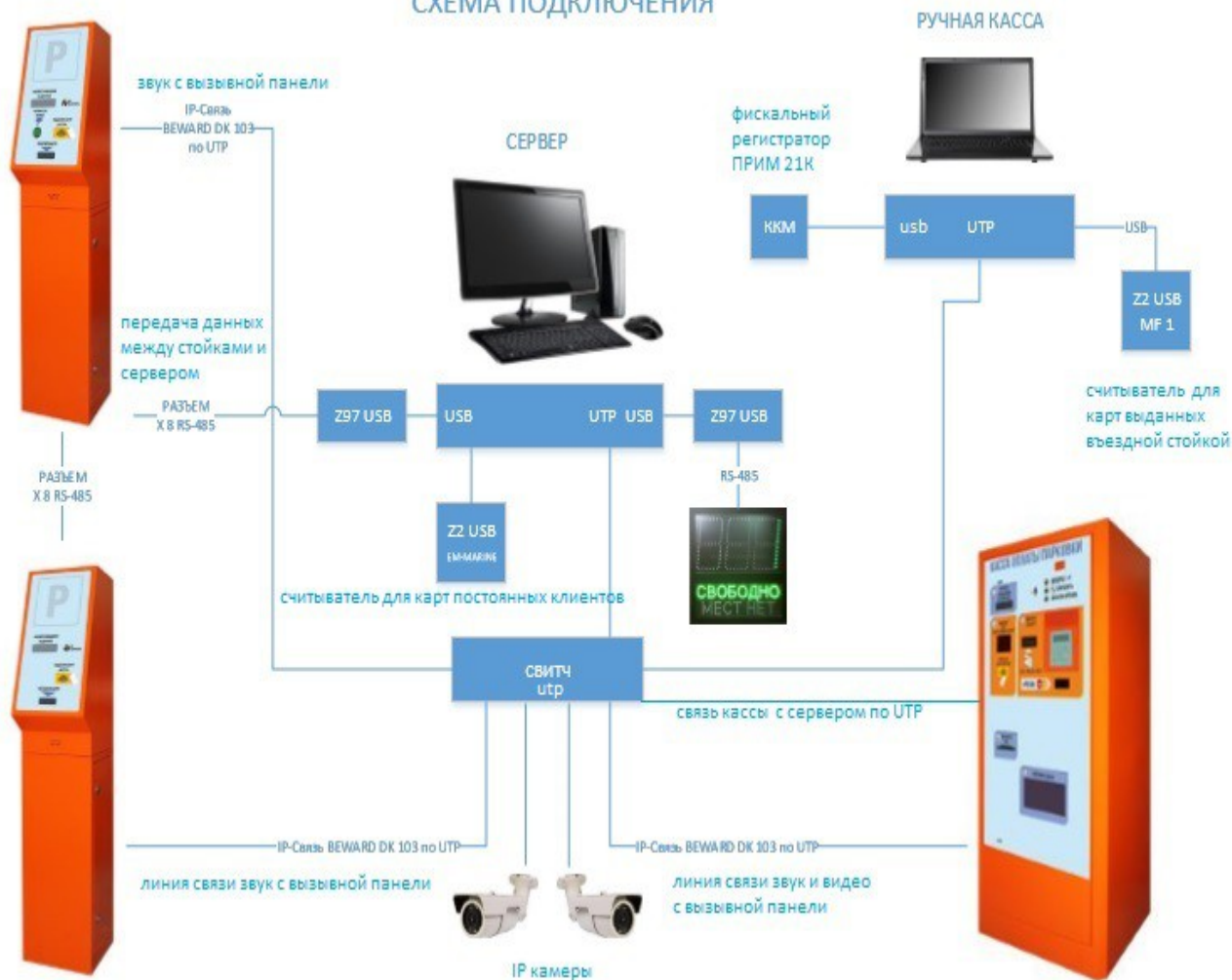

К контроллеру стойки подключаются: магнитные петли (въездная и выездная), фотоэлементы безопасности, концевики шлагбаума.
См. схему подключения в инструкции

Способы подключения элементов системы Card Park

Терминал оплаты, автоматическая касса, подключается к серверу по UTP(FTP), для этого на контроллере предусмотрен сетевой разъем. Внутри кассы устанавливается свитч (коммутатор) к которому подключается устройство голосовой и видео IP связи (Beward DK103) и контроллер. С выхода свитча идет сетевой кабель для подключения кассы к серверу.

Стойки въезда и выезда подключаются к серверу через разъем контроллера X8 (RS-485), стойки соединяются последовательно между собой так же через разъем X8. Соединение между стойками производится по витой паре и к серверу прокладывается общий кабель с подключением к конвертеру Z397. Конвертер по USB соединяется с сервером. Голосовая IP связь на стойках организована через конвертер Beward DK103. Для оптимального подключения внутри одной из стоек устанавливается свитч, в который коммутируется по UTP соседняя стойка и общий кабель прокладывается до сервера.

Схема расположения элементов



Схема подключения кнопок и сенсоров



Контролер имеет возможность подключения восьми кнопок и восьми сенсоров, однако только семь кнопок и семь сенсоров выведены на клеммы. Назначение кнопок и сенсоров может зависеть от режима работы контроллера. Ниже приводится описание работы кнопок в различных режимах.

Кнопки

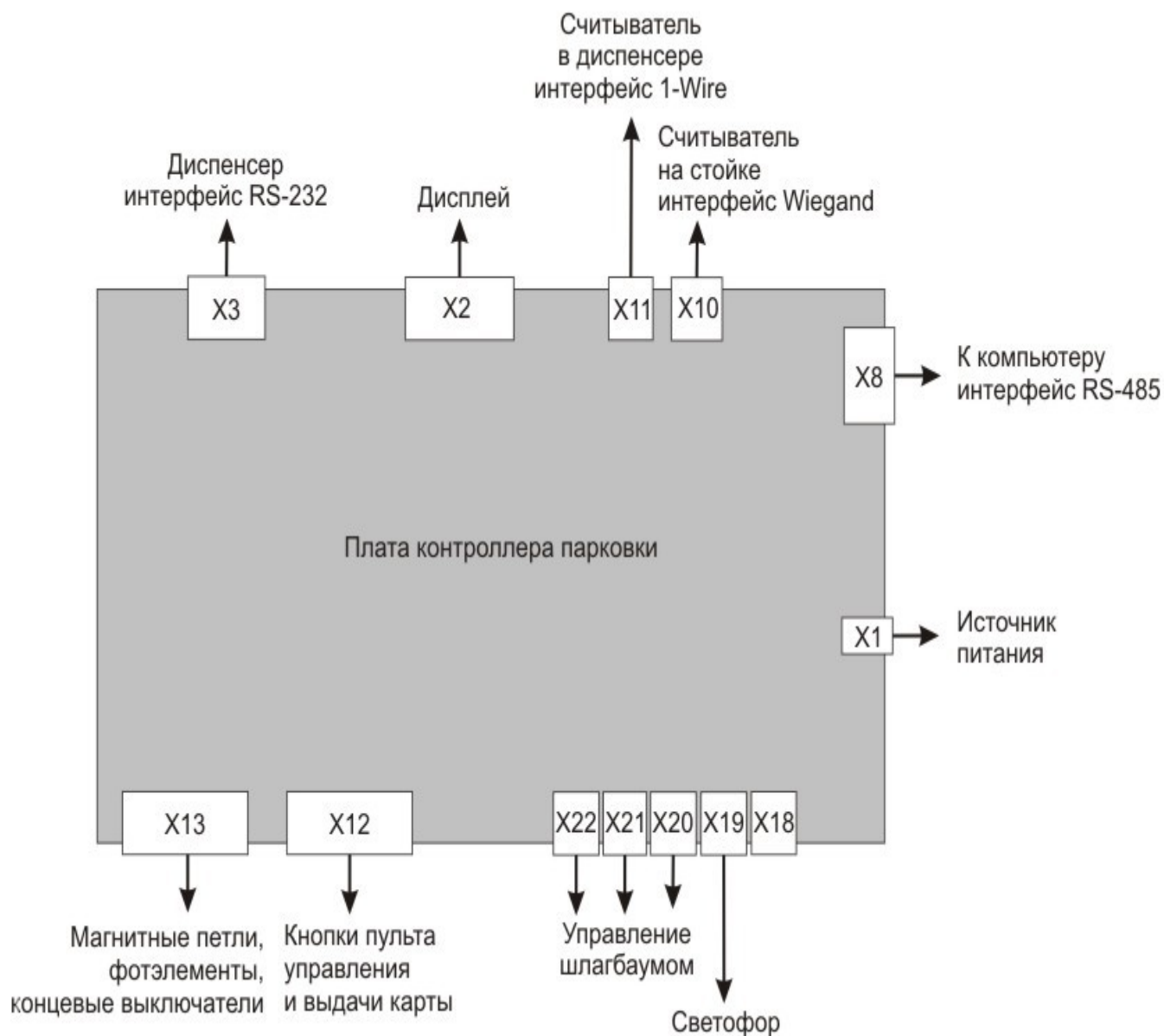
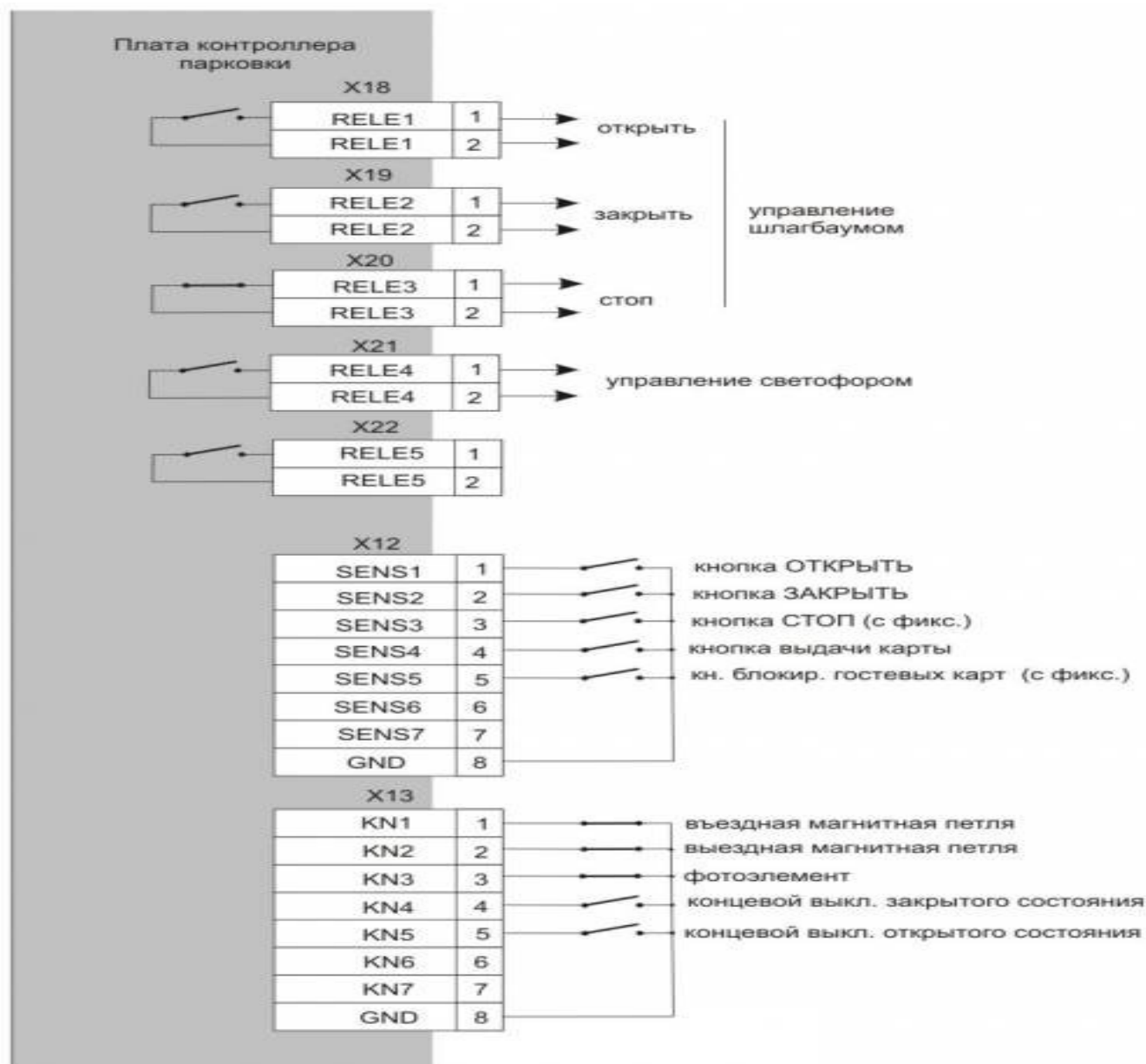
- **Кнопка ОТКРЫТЬ** без фиксации находится на пульте у дежурного. Работает во всех режимах. При нажатии на кнопку контроллер подает команду открыть шлагбаум независимо от режима, в котором находится шлагбаум, за исключением ситуации, когда работа шлагбаума заблокирована кнопкой СТОП. Затем контроллер ждет проезда автомобиля и закрывает шлагбаум сразу после проезда или, если проезда не было, через заданное время. Контроллер фиксирует только момент нажатия кнопки. Удержание кнопки в нажатом состоянии не приводит ни к каким последствиям. Кнопка не работает во время открывания или закрывания шлагбаума. Если нужно экстренно

открыть шлагбаум, который начал закрываться, то сначала следует нажать кнопку СТОП.

- **Кнопка ЗАКРЫТЬ** без фиксации находится на пульте у дежурного. Работает во всех режимах. При нажатии на кнопку контроллер подает команду закрыть шлагбаум независимо от режима, в котором находится шлагбаум, за исключением ситуации, когда работа шлагбаума заблокирована кнопкой СТОП. Контроллер фиксирует только момент нажатия кнопки. Удержание кнопки в нажатом состоянии не приводит ни к каким последствиям. Кнопка не работает во время открывания или закрывания шлагбаума. Если нужно экстренно закрыть шлагбаум, который начал открываться, то сначала следует нажать кнопку СТОП.
- **Кнопка СТОП** с фиксацией находится на пульте у дежурного. Работает во всех режимах. Кнопка блокирует работу шлагбаума. Нажатие на кнопку приводит к включению реле СТОП. При кратковременном нажатии на кнопку реле включается на время, заданное таймером «Срабатывание реле СТОП». Если кнопка удерживается нажатой дольше этого времени, реле СТОП остается включенным до тех пор пока кнопка не будет отжата.
- **Кнопка ВЫДАТЬ КАРТУ** без фиксации находится в стойке. Работает только в режиме «Въезд» для платной парковки. При нажатии на кнопку диспенсер выдает карту, если выдача карты не заблокирована оператором, если контроллер находится в состоянии ожидания команды и перед шлагбаумом стоит автомобиль.
- **Кнопка БЛОКИРОВАТЬ ВЫДАЧУ КАРТ** с фиксацией находится на пульте у дежурного. Работает только в режиме «Въезд» для платной парковки. Кнопка блокирует выдачу карт гостям, при этом карты постоянных клиентов и кнопки оператора работают

Сенсоры

- **Въездная магнитная петля.** Используется для определения наличия автомобиля перед шлагбаумом. Выдача гостевых карт, и пропуск по постоянным картам блокируется, если перед шлагбаумом нет автомобиля.
- **Выездная магнитная петля** используется для фиксации проезда совместно с фотоэлементом.
- **Фотоэлемент безопасности** используется для фиксации проезда совместно с выездной магнитной петлей, а так же для предотвращения закрывания шлагбаума, если под ним находится автомобиль.
- **Концевой датчик закрытого состояния** используется для фиксации закрытого состояния шлагбаума. Если при выборе логики работы выбрано, *отключен*, контроль закрытого состояния шлагбаума не осуществляется.
- **Концевой датчик открытого состояния** используется для фиксации открытого состояния шлагбаума. Если при выборе логики работы выбрано, *отключен*, контроль открытого состояния шлагбаума не осуществляется.

Выходы контроллера

Контроллер имеет пять релейных выходов и один транзисторный выход. Для релейных выходов логика работы настраивается в программе. Они могут быть *нормально разомкнутыми*, *нормально-замкнутыми* или *отключенными*.

Транзисторный выход не отключается и имеет только *нормально-разомкнутую* логику работы.

- **Реле ОТКРЫТЬ** используется для подачи команды открывания автоматике шлагбаума. Реле включается на время, заданное таймером «Срабатывание реле ОТКРЫТЬ/ЗАКРЫТЬ». Если концевой датчик открытого состояния не отключен, реле отключается досрочно при срабатывании датчика.

- **Реле ЗАКРЫТЬ** используется для подачи команды закрывания автоматике шлагбаума. Реле включается на время, заданное таймером «Срабатывание реле ОТКРЫТЬ/ЗАКРЫТЬ». Если концевой датчик закрытого состояния не отключен, реле отключается досрочно при срабатывании датчика.
 - **Реле СТОП** используется для экстренной остановки шлагбаума и для блокирования его работы. Реле включается при нажатии на кнопку СТОП, а так же при срабатывании входа фотоэлемента во время закрывания шлагбаума. При срабатывании фотоэлемента и при кратковременном нажатии на кнопку СТОП реле включается на время, заданное таймером «Срабатывание реле СТОП». Если кнопка СТОП удерживается нажатой по истечении времени таймера, реле остается включенным до тех пор пока кнопка не будет отжата.
 - **Реле СВЕТОФОР** используется для управления светофором. Включается, когда разрешен проезд через шлагбаум.
-

Таймеры

Контроллер имеет шестнадцать программируемых таймеров. Таймеры включаются контроллером на время, которое задается в программе. Допускаются значения таймеров от 0.1 до 6553 секунд. Точность задания - 0.1 сек. Назначение таймеров может зависеть от режима работы контроллера.

- **Таймер срабатывания реле ОТКРЫТЬ/ЗАКРЫТЬ** определяет время, на которое включаются реле ОТКРЫТЬ и ЗАКРЫТЬ.
- **Таймер срабатывания реле СТОП** определяет время, на которое включается реле СТОП, если кнопка стоп не удерживается в нажатом состоянии.
- **Таймер ожидания проезда** задает время, в течение которого после открывания шлагбаума контроллер ожидает проезда автомобиля. Если за данное время проезд не был осуществлен, шлагбаум закрывается.
- **Таймер работы исполнительного механизма** задает время, которое отводится на открывание или закрывание шлагбаума. При подаче команды открывания или закрывания шлагбаума данный таймер запускается вместе с таймером открывания и закрывания. Если в течение этого времени не сработали концевые датчики и при этом они не были отключены в программе, контроллер выдаст сообщение о невозможности открыть или закрыть шлагбаум. Кроме того при закрывании шлагбаума если в течение этого времени работает фотоэлемент, контроллер остановит шлагбаум.
- **Таймер вывода надписи на дисплей** задает время вывода *временных* надписей на дисплей. Надписи на дисплее бывают *постоянными* и *временными*. Постоянная надпись отображает текущее состояние контроллера. Она выводится на дисплей пока состояние контроллера не изменится и не будет выведена другая *постоянная* или *временная* надпись. Временные надписи отображают произошедшие события и выводятся на дисплей на заданное время, после чего на дисплей возвращается постоянная надпись, соответствующая текущему состоянию.
- **Таймер паузы датчиков проезда** задает время, на которое может прерываться активное состояние датчика проезда (выездной магнитной петли или фотоэлемента) при осуществлении проезда. Проезд будет зафиксирован контроллером спустя данное время после возвращения обоих датчиков в нормальное состояние. Рекомендуется устанавливать данное время 1 - 2 секунды.

Учет свободных мест

Учет свободных мест на парковке ведется компьютером исходя из числа постоянных, предоплатных и разовых клиентов. Въезды и выезды постоянных предоплатных клиентов

не влияют на количество свободных мест. Въезд или выезд разового клиента уменьшает или увеличивает, соответственно, число свободных мест. Компьютер передает число свободных мест контроллеру при перезагрузке базы, а так же при любом изменении количества.

Компьютер может не учитывать количество свободных мест. В этом случае он передает контроллеру число свободных мест 0xFFFF. При этом контролер не отображает количество свободных мест на дисплее.

Схема подключение стоек и шлагбаумов

На схеме представлен стандартный вариант подключения группы въезд/выезд. Вид сверху, стойка въездная с шлагбаумом, стойка выездная с шлагбаумом на островке. Расположение магнитных петель и проводов для подключения питания и связи между стойками.



Схема подключения группы въезд/выезд

Рекомендации: расстояние от стойки до рейки шлагбаумов должно быть 3-4м (больше на 1,0 м (примерно) расстояния от переднего бампера до середины окна водителя автомобиля). Ширина разделительного островка не менее 0,7м (габариты стоек не должны выступать за габариты разделительного островка)

Магнитные петли монтируются перед въездной стойкой и за стрелой шлагбаума (сигнал о въезде машины). Расположение петель, подключение силовых проводов ВВГ 3x2 и

проводов для связи FTP (или UTP) указано на схеме (вид сверху). На плату управления шлагбаума подключение производится через UTP кабель. Правила закладки антенны (магнитной петли) смотри в инструкции по эксплуатации к детектору индукционной петли. При подключении стоек к шлагбаумам рекомендуем использовать инструкцию на используемые с системой шлагбаумы, для безошибочного подключения управляющих сигналов с контроллера к плате управления.

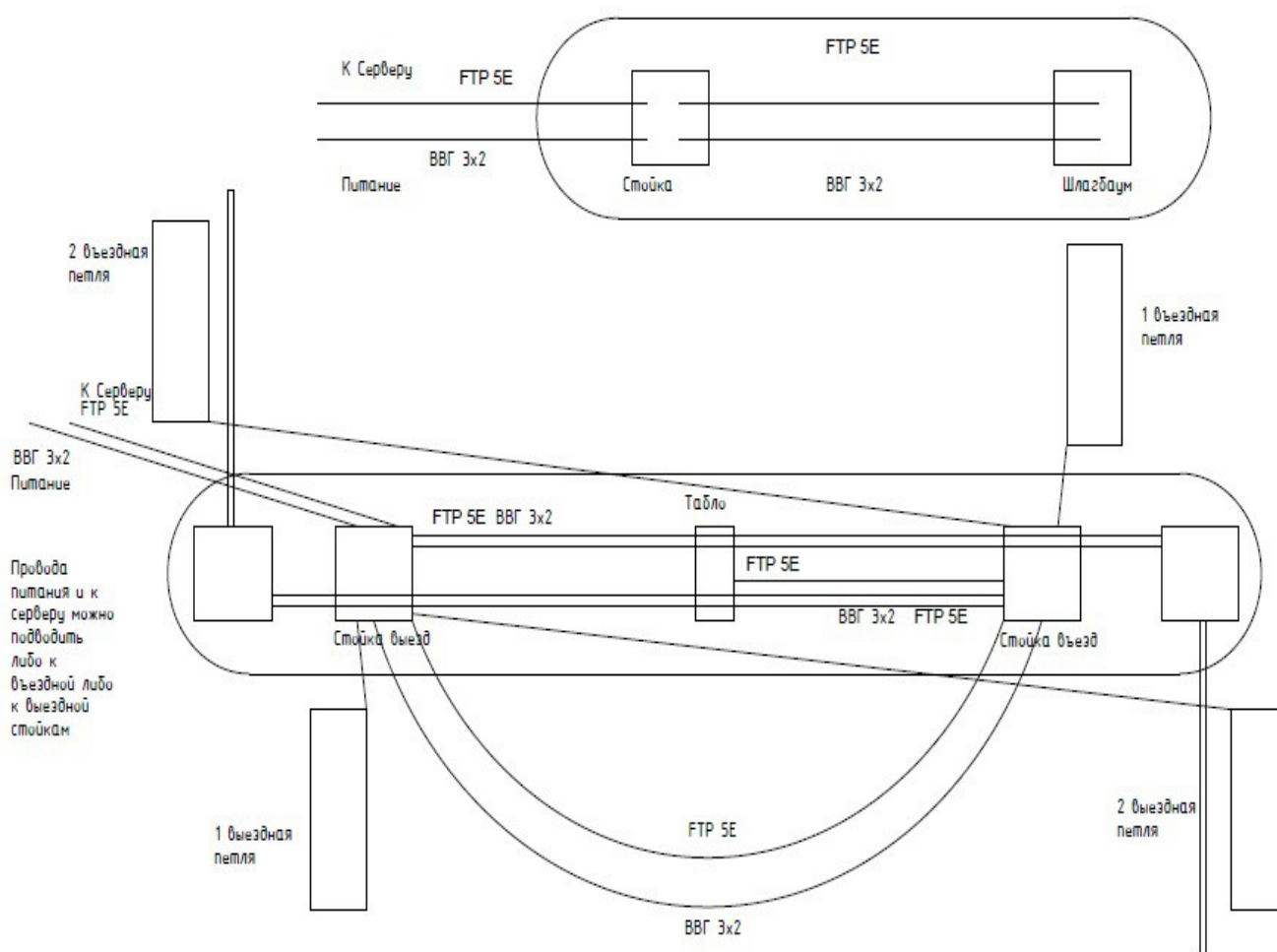
Общестроительные работы

Подготовьте штробы для укладки проводов связи управления и питания согласно утверждённой схеме и выбранного варианта конфигурации системы. Провода укладываются в защитных пластиковых гофрах. Длина проводов должна быть с запасом, рекомендуется не менее 1,0м. Сформируйте бетонные основания для установки оборудования. Провода в защитных гофрах приходят в корпуса устройств снизу через бетонные основания. Фундамент формируется с учетом глубины промерзания грунта в данном регионе (для исключения плавания фундамента).

Перед заливкой фундамента еще раз проверить количество и длину проводов питания и управления.

Установка оборудования



Схема установка-крепления оборудования

Оборудование крепится к бетонным основаниям на анкерные болты М8-М10. При монтаже стоек соблюдать осторожность и не допускать падения стойки вперед.

Рекомендуем устанавливать оборудование на бетонный островок, делая заливку при помощи опалубки.

Внимание!

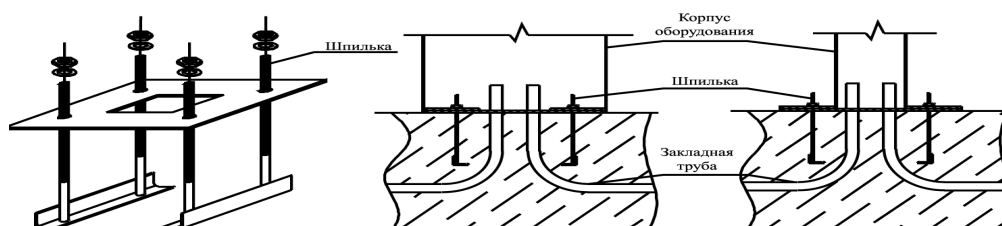
Распакованные стойки прикрепить с помощью анкерного комплекса. Не оставлять незакрепленный автомат, существует опасность падения.

Правила безопасности

Перед установкой убедитесь, что место установки соответствует по своим климатическим условиям характеристикам оборудования.

Проводите установку при отключенном питании.

Надёжно заземлите все металлические элементы оборудования.

Не вносите изменений в принципиальную схему устройства.

Производитель не несёт ответственности в случае причинения вреда здоровью людей при использовании изделия не по назначению.

Производитель не несёт ответственности при неправильной эксплуатации изделия и в случаях повреждения при эксплуатации.

Производитель не несёт ответственности за нестабильную работу оборудования при использовании устройств безопасности и аксессуаров, изготовленных другими фирмами, без согласования с производителем.

Содержание инструкции не может служить основанием для предъявления любого рода претензий.

Инструкция для пользователя программы Card Park

Перед запуском программы необходимо запустить файл с названием PhParking, он находится в той же папке, что и программа CardPark. На рабочем столе запуск программы можно сделать, воспользовавшись ярлыком.

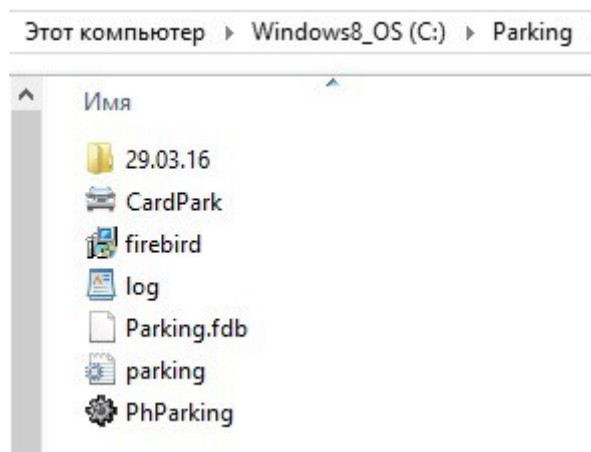

После запуска программы CardPark необходимо ввести имя оператора или присвоенный номер пользователя и ввести пароль. Программа запускается без ввода пароля, если пользователь его не установил. Имя оператора Администратор установлено в поле по умолчанию.

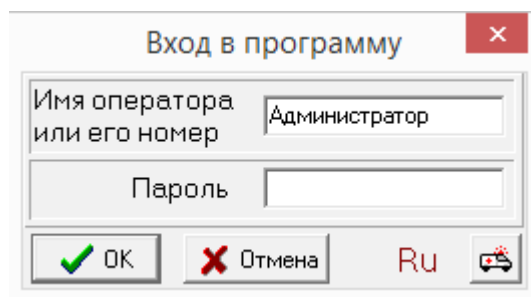

Программа состоит из разделов:





События

1. РАЗДЕЛ

В разделе события, администратор парковки может отслеживать сообщения, которые поступают от контроллеров стоек въезда, выезда и терминала оплаты.

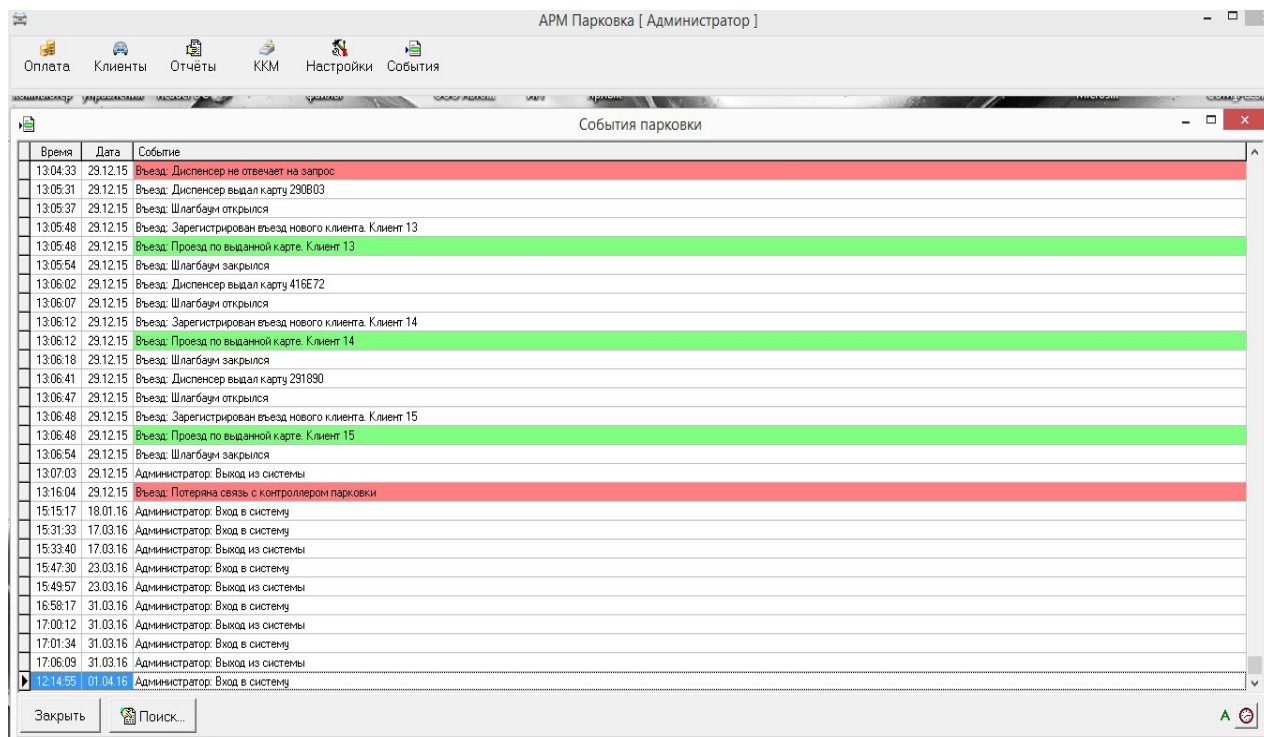

Время	Дата	Событие
13:04:33	29.12.15	Въезд: Диспенсер не отвечает на запрос
13:05:31	29.12.15	Въезд: Диспенсер выдал карту 290803
13:05:37	29.12.15	Въезд: Шлагбаум открылся
13:05:48	29.12.15	Въезд: Зарегистрирован въезд нового клиента. Клиент 13
13:05:48	29.12.15	Въезд: Проезд по выданной карте. Клиент 13
13:05:54	29.12.15	Въезд: Шлагбаум закрылся
13:06:02	29.12.15	Въезд: Диспенсер выдал карту 416E72
13:06:07	29.12.15	Въезд: Шлагбаум открылся
13:06:12	29.12.15	Въезд: Зарегистрирован въезд нового клиента. Клиент 14
13:06:12	29.12.15	Въезд: Проезд по выданной карте. Клиент 14
13:06:18	29.12.15	Въезд: Шлагбаум закрылся
13:06:41	29.12.15	Въезд: Диспенсер выдал карту 291890
13:06:47	29.12.15	Въезд: Шлагбаум открылся
13:06:48	29.12.15	Въезд: Зарегистрирован въезд нового клиента. Клиент 15
13:06:48	29.12.15	Въезд: Проезд по выданной карте. Клиент 15
13:06:54	29.12.15	Въезд: Шлагбаум закрылся
13:07:03	29.12.15	Администратор: Выход из системы
13:16:04	29.12.15	Въезд: Потеряна связь с контроллером парковки
15:15:17	18.01.16	Администратор: Вход в систему
15:31:33	17.03.16	Администратор: Вход в систему
15:33:40	17.03.16	Администратор: Выход из системы
15:47:30	23.03.16	Администратор: Вход в систему
15:49:57	23.03.16	Администратор: Выход из системы
16:58:17	31.03.16	Администратор: Вход в систему
17:00:12	31.03.16	Администратор: Выход из системы
17:01:34	31.03.16	Администратор: Вход в систему
17:06:09	31.03.16	Администратор: Выход из системы
17:14:55	01.04.16	Администратор: Вход в систему

При нажатии кнопки ПОИСК можно открывается форма с помощью, которой можно производить поиск события по определенному клиенту

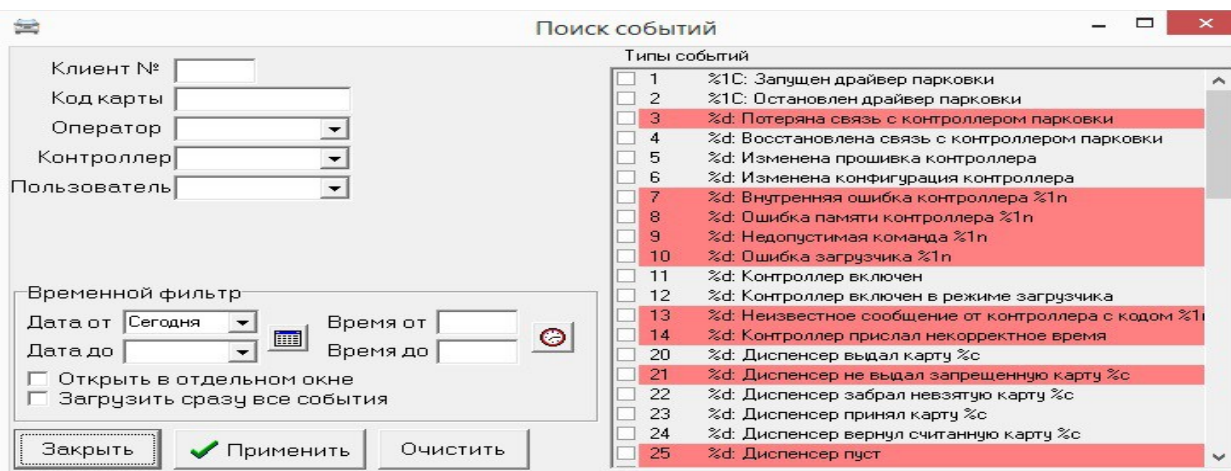

Поиск событий

Клиент №:

Код карты:

Оператор:

Контроллер:

Пользователь:

Временной фильтр

Дата от: Сегодня Время от:

Дата до: Время до:

Открыть в отдельном окне

Загрузить сразу все события

Типы событий

- 1 %1C: Запущен драйвер парковки
- 2 %1C: Остановлен драйвер парковки
- 3 %d: Потеряна связь с контроллером парковки
- 4 %d: Восстановлена связь с контроллером парковки
- 5 %d: Изменена прошивка контроллера
- 6 %d: Изменена конфигурация контроллера
- 7 %d: Внутренняя ошибка контроллера %1n
- 8 %d: Ошибка памяти контроллера %1n
- 9 %d: Недопустимая команда %1n
- 10 %d: Ошибка загрузчика %1n
- 11 %d: Контроллер включен
- 12 %d: Контроллер включен в режиме загрузчика
- 13 %d: Неизвестное сообщение от контроллера с кодом %1n
- 14 %d: Контроллер прислал некорректное время
- 20 %d: Диспенсер выдал карту %c
- 21 %d: Диспенсер не выдал запрещенную карту %c
- 22 %d: Диспенсер забрал невзятую карту %c
- 23 %d: Диспенсер принял карту %c
- 24 %d: Диспенсер вернул считанную карту %c
- 25 %d: Диспенсер пуст

Закрыть Применить Очистить

По каждому клиенту можно сделать отчет по событиям въезда и выезда за определённый период, для этого необходимо использовать временной фильтр. Результаты отчета выводятся в отдельном окне после нажатия кнопки "Применить". В разделе "типы событий"

выбираются необходимые для поиска события по выбранному клиенту. Отчет можно выгрузить в Excel, нажав соответствующую кнопку.

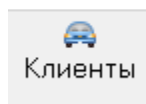
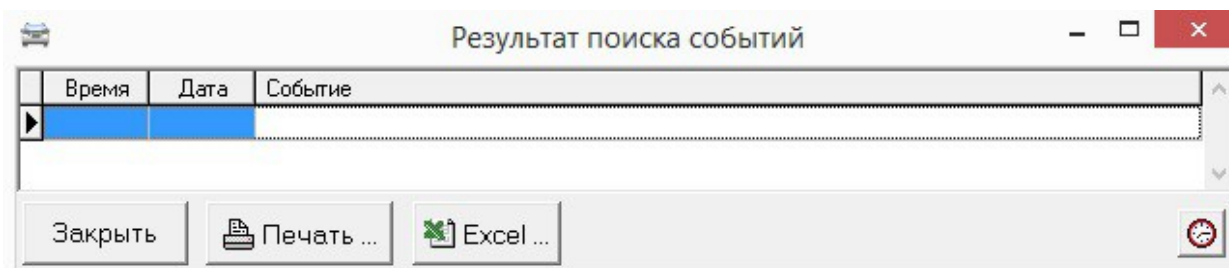

2. РАЗДЕЛ

В разделе Клиенты, находится журнал разовых клиентов, в котором ведется регистрация пребывания клиента на парковке и учет оплаты.

Обновить

Журнал разовых клиентов парковки

№	Код карты	Тип	№ машины	Время въезда	Время оплаты	Выезд	Тип тарифа	К оплате	Наличными	Сдача	Оператор
1	026F18	разовый		27.11.2015 0:29	28.11.2015 20:03		Основной	200	200	0	Администратор
2	EEB14F	разовый		27.11.2015 2:7	28.11.2015 20:42		Основной	200	200	0	Администратор
3	0261EE	разовый		28.11.2015 22:53	28.11.2015 23:03		Основной	100	100	0	Администратор
4	0224FA	разовый		28.11.2015 23:12	28.11.2015 23:33		Основной	100	100	0	Администратор
5	E58B01	разовый		01.12.2015 0:53			Основной				
6	EEA972	разовый		01.12.2015 0:55			Основной				
7	123	разовый		04.12.2015 16:46		16:46:07	Основной				
8	1235	разовый		04.12.2015 16:46			Основной				
9	4007E8	разовый		21.12.2015 17:25			Основной				
10	3EC7F4	разовый		21.12.2015 17:25			Основной				
11	29586E	разовый		21.12.2015 17:26			Основной				
12	419C45	разовый		21.12.2015 17:35			Основной				
13	290B03	разовый		29.12.2015 13:05			Основной				
14	416E72	разовый		29.12.2015 13:06			Основной				

Во вкладке “фотографии автомобилей” ведется база данных с фотографиями автомобилей въехавших на парковку, данная функция доступна при наличии системы фотофиксации и распознавания номеров.

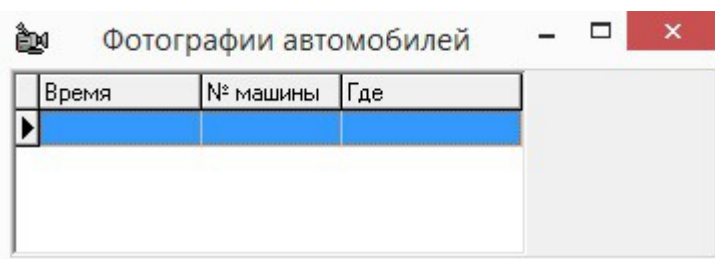

Во вкладке постоянные пользователи парковки хранится база данных постоянных клиентов, в этом разделе можно просматривать учетные данные постоянного клиента, добавлять и удалять данные о постоянных клиентах. Для этого необходимо нажать кнопку “Действия” и перейти в редактор пользователя.

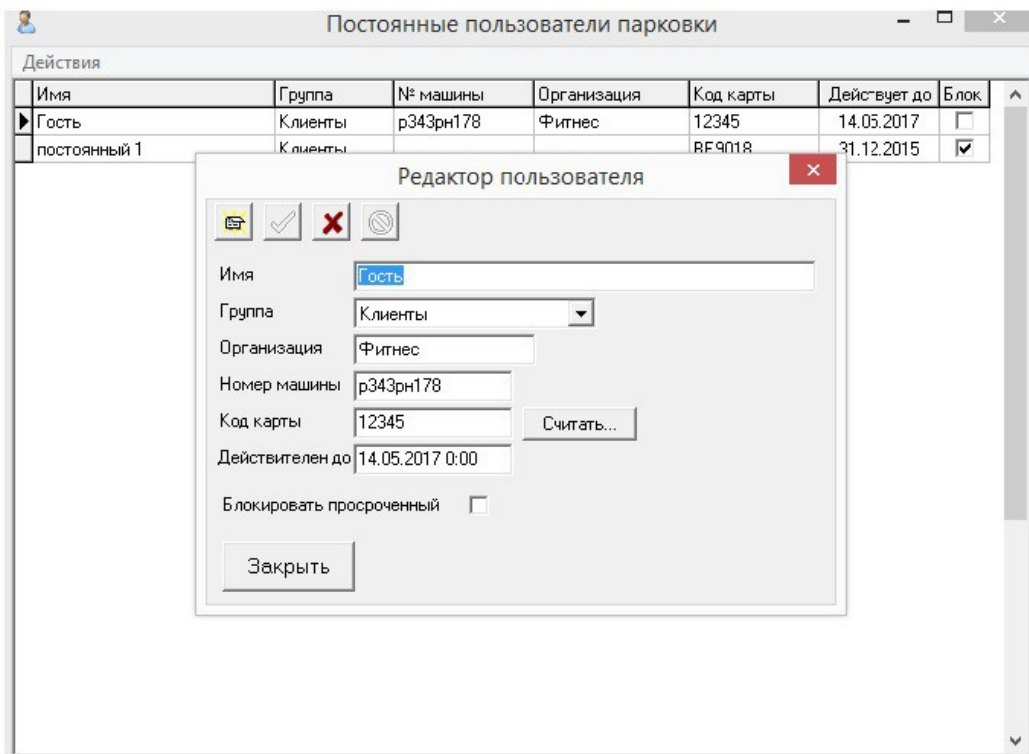

Постоянных клиентов можно разделять на группы пользователей для того, чтобы присваивать каждой группе разные тарифы или делать въезд для определенной группы бесплатным.

Код карты можно вводить через считыватель Z2USB. Для этого нужно нажать клавишу СЧИТАТЬ и в появившейся строке установить курсор в поле ввода и приложить карту к считывателю. Код введется в поле автоматически. После заполнения всех полей нажмите значок с зеленой галочкой для сохранения параметров. Для отмены ввода воспользуйтесь значком X.

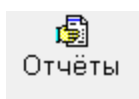
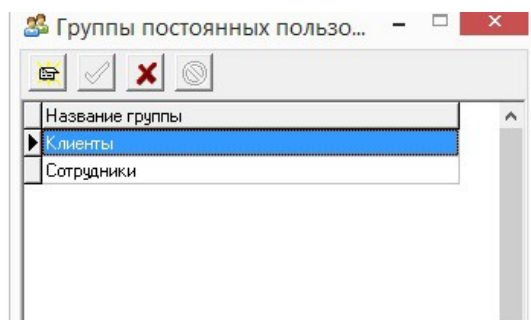

3. РАДЕЛ

В данном разделе можно формировать отчеты по разным группам постоянных клиентов с выгрузкой в EXEL. Отчет может отображать превышение времени нахождения на стоянке.

Для формирования отчета, во вкладке "группы" выбирается необходимая группа клиентов, задается период во вкладке "Месяц" и "Допустимое время" кнопкой "Создать" формируется отчет, кнопкой "События" вызывается форма отчета с функцией выгрузки в excel.

Пребывание на парковке постоянных пользователей

Группа: Все Допустимое время: 3:00
 Месяц: Апрель 2016 Создать События...

Имя	№ машины	Превышено	К-во	1	2	3	4	5	6	7	8	9	10	11	12	13	14	15	16	17	18	19	20	21	22	23	24	25	26	27	28	29	30
Гость	р34Зрп178																																
постоянный 1																																	



4.РАЗДЕЛ

Выбрав вкладку ККМ, пользователь имеет возможность получить доступ к управлению фискальным регистратором. Через меню ККМ можно снимать промежуточные X-отчеты и закрывать смену.

Заккрытие смены производится не позднее 24ч с момента предыдущего закрытия.

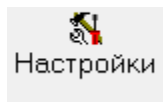
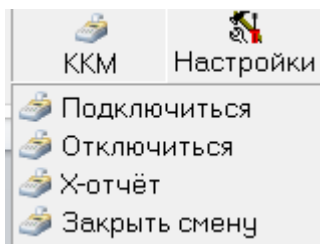

5.РАЗДЕЛ

В разделе настройки есть вкладка (ОБОРУДОВАНИЕ - Контроллеры) для управления настройками контроллера. Данный раздел предназначен для программирования режимов работы контроллеров въездной и выездной стойки. Подробное описание работы с данным разделом приведено в сервисной инструкции. Раздел предназначен для персонала, обслуживающего парковочную систему, без соответствующих знаний и навыков, вмешательство в настройки могут нарушить функционирование парковочной системы. Перед тем как вносить какие либо изменения в данном разделе рекомендуется ознакомиться с сервисным мануалом.

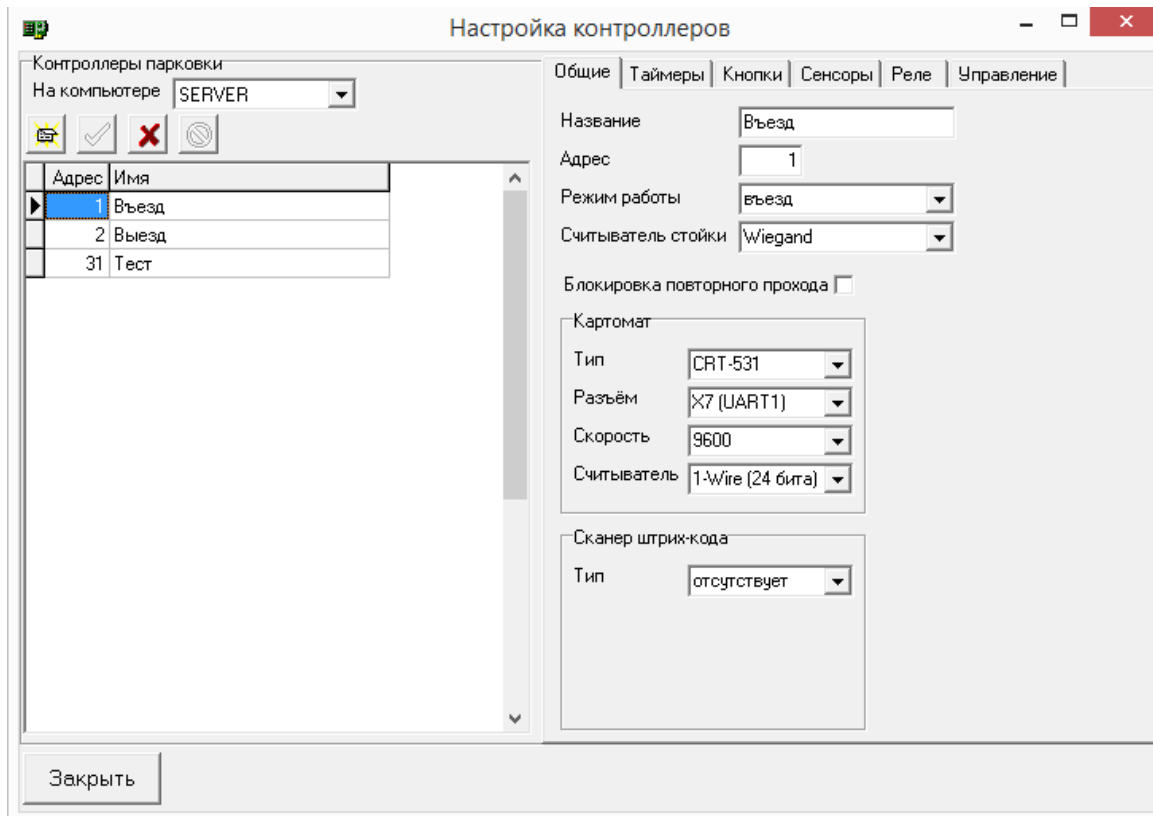

Вкладка “диагностика” предназначена для отображения соединения между сервером и контроллером .

Вкладка “эмуляция” предназначена для имитации тестового проезда.

Во вкладке “касса” выбирается модель используемого фискального регистратора.

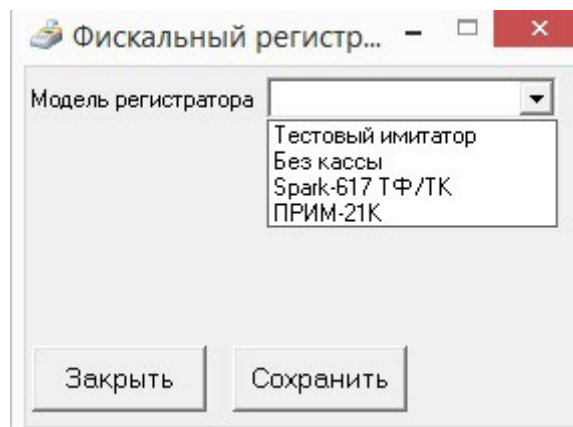

Во вкладке “компьютеры” отображается список серверов, которые подключены к программе, можно добавлять или удалять компьютеры, находящиеся в одной сети с сервером.

На каждом компьютере можно настроить разный доступ к разделам программы, и сделать отдельные учетные записи для разных групп пользователей, например Администратор, Охранник, Бухгалтер и т.д.

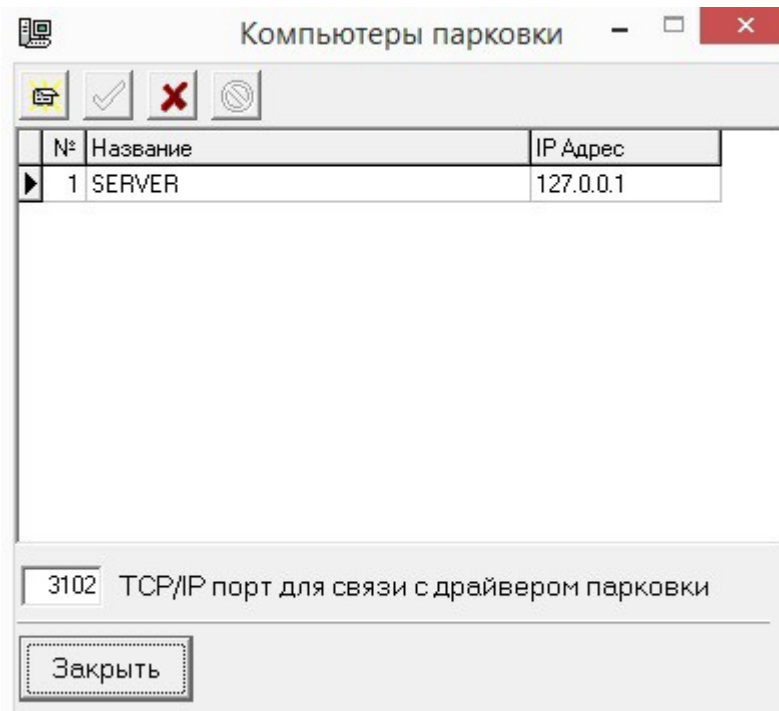

Вкладка “USB ” считыватель предназначена для выбора подключаемого к программе считывателя карт доступа.

В подразделе ПАРКОВКА сделаны следующие вкладки:

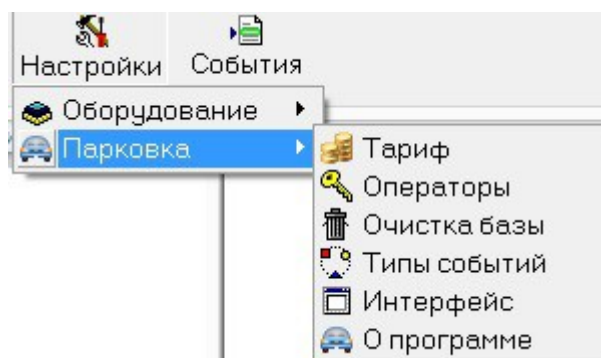

Настройка ТАРИФА производится в разделе “тариф”. Во вкладке “основной” можно выбрать тип тарифа. При настройке можно устанавливать бесплатное время. Например, первый час будет для клиента бесплатным, и оплат будет взиматься по тарифу со следующего часа исходя из указанного значения в параметрах стоимости часа. Задается время на выезд после оплаты парковки в течении которого клиент сможет выехать без дополнительной оплаты за простой. При суточном тарифе задается стоимость суток. Также можно установить количество мест на парковке. При проезде счетчик будет фиксировать проезд и при исчерпаниии свободны мест въезд будет автоматически блокироваться. При фиксированном тарифе стоимость парковки не привязана ко времени. С помощью вкладки тестирование тарифа можно рассчитать сумму за выбранный период времени.

Настройка тарифа

Основной Почасовой ▼

Вычисляется ко...
с округлением в

- Тестовый
- Почасовой
- Посуточный
- Фиксированный

Параметр	Значение
Стоимость часа	50

Бесплатное время (мин)

Время на выезд (мин)

Количество мест

Тестирование тарифа

Для проверки правильности вычисления суммы выбранного тарифа введите времена въезда и выезда и нажмите кнопку 'Вычислить'

Въезд

Выезд

Сумма руб

В разделе Операторы можно устанавливать категории пользователей программы с ограничением доступа к разделам. Пример настройки для охранника парковки приведет на рисунке. Доступны только те разделы которые выбраны галочкой. Каждой группе присваивается свой пароль, который вводится при входе в систему. Чтобы задать пароль воспользуйтесь полем "Пароль" в нижней части формы. При входе в систему пользователь вводит известный только ему пароль и после авторизации получает доступ с заданными ограничениями.

В разделе "очистка базы данных" можно удалять накопившиеся события за прошедший период.

В разделе "типы событий" можно выбирать типы событий, которые будут отображаться в соответствующей вкладке при проезде автомобиле на парковку.

Оплата парковки с помощью ручной кассы

Для проведение оплаты парковки по картам разовых клиентов (карты формата Mefare) откройте раздел “Оплата парковки” нажав на соответствующий значек. Установите курсор в поле Клиент и поднесите карту к считывателю Z2USB MF-1. Информация о клиенте внесется автоматически. В окне сумма отобразится необходимый платеж в зависимости от заданного тарифа. Введите сумму наличного платежа, если предусмотрена сдача, введите соответствующее число в поле. Нажмите кнопку оплатить, ККМ должен выдать фискальный чек. Если в тарифе предусмотрен предоплатный режим, нажмите кнопку предоплата. Если введены не правильные значения, воспользуйтесь кнопкой удалить или сброс.

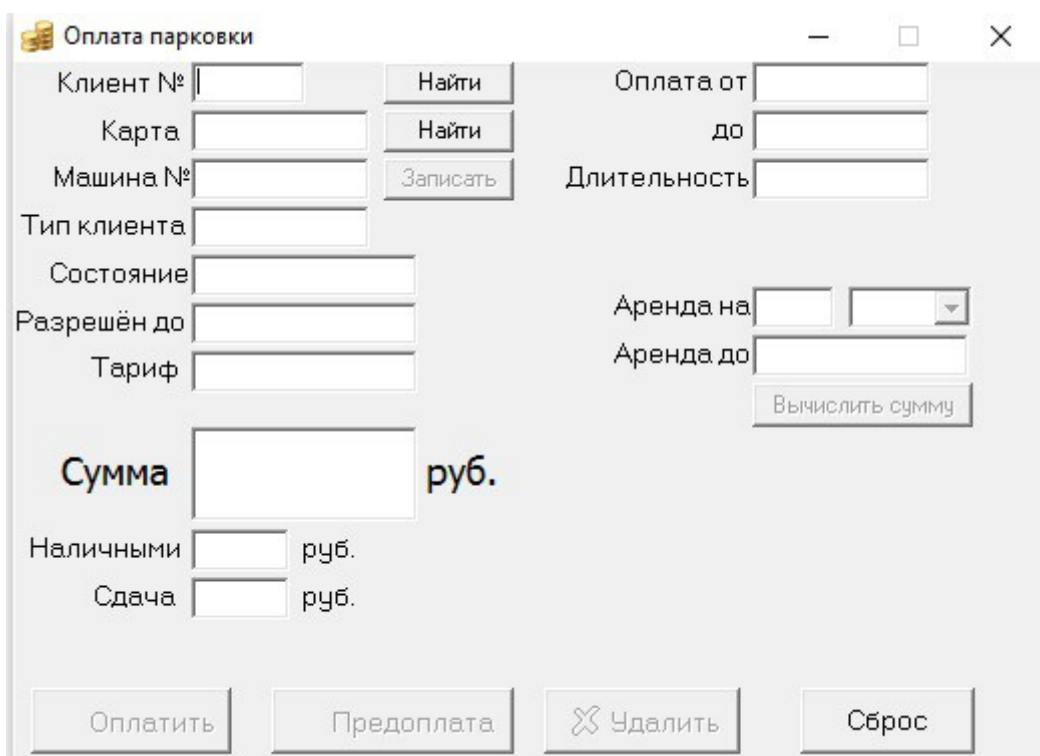

Оплата парковки

Клиент № Оплата от
Карта до
Машина № Длительность
Тип клиента
Состояние
Разрешён до Аренда на
Тариф Аренда до

Сумма **руб.**

Наличными руб.
Сдача руб.

Инструкция по инкассации автоматической кассы оплаты

Для проведения процедуры инкассации и закрытия смены, требуется выполнить следующую последовательность действий:

1. В кассе снять стекер купюроприемника и достать из него купюры

- сжать скобы замка, расположенные с двух сторон кассеты (1)
- отвести кассету назад и вынуть её из гнезд (2)
- открыть крышку кассеты и достать купюры (3)

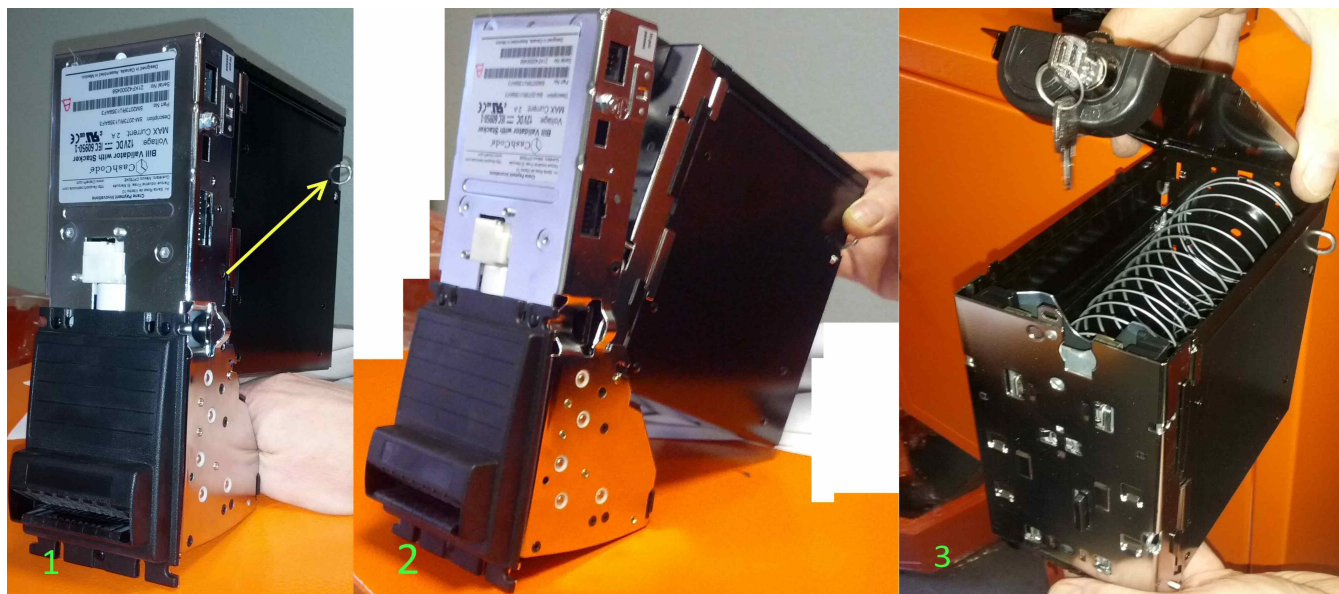

2. Установить стекер купюроприемника.

3. Вытащить кассеты из диспенсера:

- лоток сброса
- верхняя кассета
- нижняя кассета

И извлечь все купюры

4. Заложить в верхнюю и нижнюю кассеты купюры согласно заранее запрограммированных предустановок и установить их в диспенсер.

5. Нажать последовательно кнопки:

- **X**, для получения x-отчета
- **И**, для установки запрограммированного заранее количества купюр в каждой из кассет диспенсера и обнуления купюроприемника.
- **Z**, для закрытия смены.
- **P**, для запуска автоматической кассы.

Касса готова к работе.

Нажатие кнопок x-отчет, разблокировка, инкассация не обязательны при закрытии смены, но рекомендуются для запоминания последовательности при закрытии смены.

Кнопка инкассация нажимается в случае, если требуется установить значение купюроприемника 0, а значение верхнего и нижнего ящиков диспенсера в исходное, заранее запрограммированное значение.

Установка количества купюр.

1. Зайти на кассовую стойку программой **ParkingSetup**.

Для этого надо ввести IP-адрес кассы. В целях безопасности IP адреса касс оплаты передаются ответственному лицу по запросу у поставщика оборудования. При необходимости их можно сменить.

2. Зайти во вкладку «Финансовые устройства».

3. Выставить количество купюр в лотках, которое будет закладываться в диспенсер при инкассации.

(например 100. Это значит, что каждый раз перед нажатием кнопки «инкассация» в данный лоток диспенсера заложено 100 купюр.)

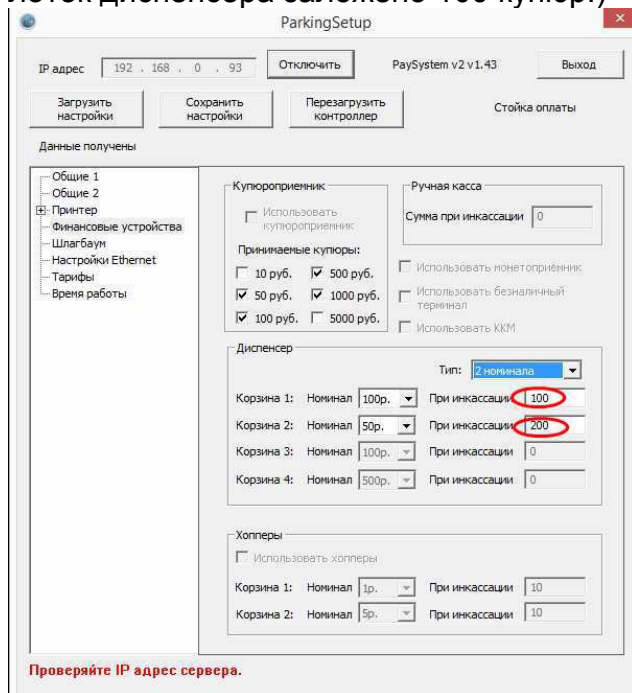

4. Нажать кнопку «Сохранить настройки».