

2023-02-08

Promix

инженерно-производственный центр

ЗАМОК ЭЛЕКТРОМЕХАНИЧЕСКИЙ Promix-SM503

РУКОВОДСТВО ПО ЭКСПЛУАТАЦИИ

Техническое описание. Руководство по монтажу. Паспорт.

ПШБА.304268.503 РЭ

ПАТЕНТ НА ИЗОБРЕТЕНИЕ

№214604

1. НАЗНАЧЕНИЕ

Замки электромеханические серии Promix-SM503 с механизмом блокировки вращения дверной ручки (в дальнейшем – замки) предназначены для установки на распашные двери с фалевыми защёлками. Для установки вместе с замком используются стандартные межкомнатные дверные ручки. Для передачи напряжения питания замка от дверного проема на дверь применяется устройство передачи энергии Promix-AD.ET.01.

2. МАРКИРОВКА

На этикетке, приклеенной к корпусу замка, указаны:

1. Модель замка.
2. Дата изготовления и отметка ОТК.
3. Идентификационный номер.
4. Сайт предприятия-изготовителя.

Promix-SM503.XX.X

Наличие встроенных датчиков:
0 - без датчиков

Напряжение питания:
2 - прочее

Исполнение:
1 - нормально-закрытый
0 - нормально-открытый



Пример расположения информации на этикетке

3. КОМПЛЕКТ ПОСТАВКИ

1 – Замок Promix-SM503	1 шт.
2 – Лицевая пластина замка Promix-SM503	1 шт.
3 – Передатчик AD.ET.01.01	1 шт.
4 – Приемник AD.ET.01.02	1 шт.
5 – Саморез 3x16 (потай)	4 шт.
6 – Винт М3x8	3 шт.
7 – Винт М4x45	2 шт.
8 – Клеммная винтовая колодка	1 шт.
9 – Заглушка	1 шт.
10 – Руководство по эксплуатации	1 шт.

Комплектность изделия проверяйте при покупке! В дальнейшем претензии по комплектности предприятие-изготовитель не принимает.

Promix-SM503

4. КОНСТРУКЦИЯ И ПРИНЦИП ДЕЙСТВИЯ

Замок Promix-SM503 состоит из стального прямоугольного корпуса с крепежными втулками, выступающими наружу и стальной лицевой пластины. Конструкция замка и способ монтажа позволяют устанавливать его как внутри, так и снаружи защищаемого помещения.

В своем нормальном состоянии замок находится в закрытом положении (вращение дверной ручки заблокировано). Для разблокировки необходимо подать на замок напряжение.

Для обеспечения аварийного открытия двери рекомендуется устанавливать врезные замки, конструкция которых предусматривает перемещение язычка при повороте физического ключа или вертушки.



Рис. 1 – Конструкция замка

Внимание!

Замок блокирует только вращение ручки. Перемещение защёлки не заблокировано.

Устройство передачи энергии Promix-AD.ET.01 состоит из двух частей: передатчик AD.ET.01.01 и приемник AD.ET.01.02. Передатчик устанавливается в дверной проем, а приемник в дверь.

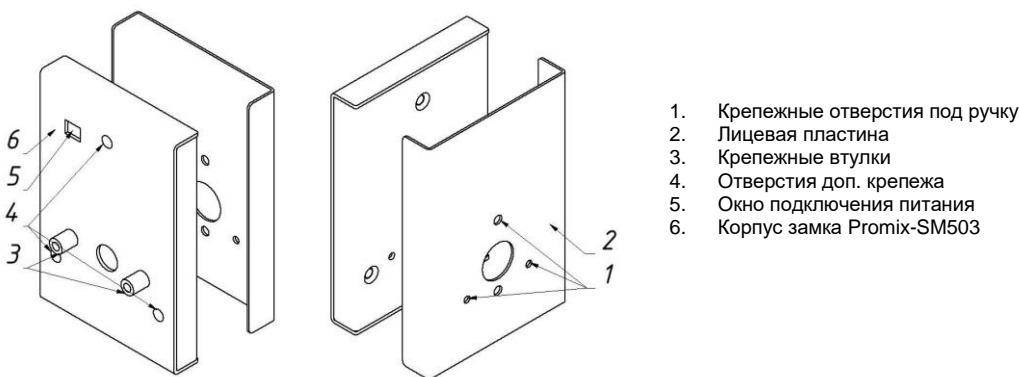
Передатчик и приемник состоит из пластикового прямоугольного корпуса, в который встроена антенна, с выступающим наружу пластиковой втулкой.

Для передачи энергии необходимо подать напряжение питания на передатчик. При соблюдении зазора до 10 мм на приемнике будет формироваться напряжение питания для замка и других устройств. Мощность передатчика зависит от величины дверного зазора. Рекомендуется установка с минимальным дверным зазором.

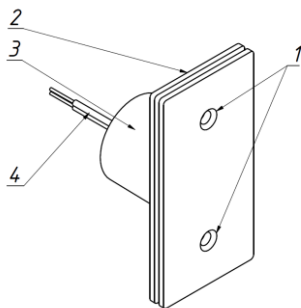

1. Крепежные отверстия
2. Антенна
3. Корпус-втулка
4. Вывод для подключения

Рис. 2 – Конструкция передатчика и приемника энергии

5. ТЕХНИЧЕСКИЕ ХАРАКТЕРИСТИКИ

Параметры замка Promix-SM503		
Модификация	SM503.12	SM503.02
Исполнение	нормально закрытый	нормально открытый
Напряжение источника питания U, В	4,5	
Потребляемый ток, А	0,1	
Масса замка (не более), кг	0,35	



Рис. 3 - Габаритные и установочные размеры замка

Promix-SM503

Параметры устройства передачи энергии Promix-AD.ET.01	
Напряжение питания (Постоянный ток), В	12±2
Потребляемый ток (При 12В), А, не более	0,3
Мощность передатчика, Вт	1,5
Масса, г, не более	100
Габаритные размеры передатчика и приемника, мм	60x28x27

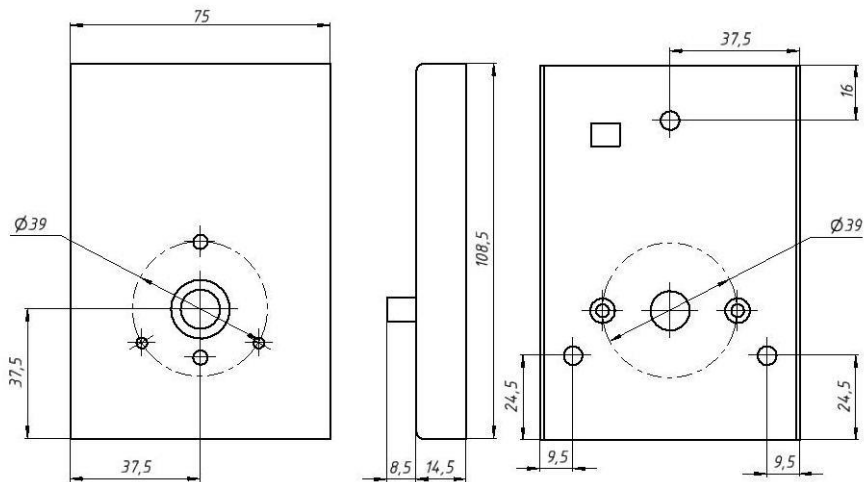

Рис.4 - Габаритные и установочные размеры устройства передачи энергии (приемник и передатчик)

5.1. УСЛОВИЯ ЭКСПЛУАТАЦИИ

Окружающая среда при эксплуатации замков должна быть: невзрывоопасная; не содержащая токопроводящую пыль и газы, вызывающие коррозию металла и разрушающие изоляцию токопроводников и электроэлементов; не содержащая водяные пары; исключающая попадание воды, пара, горюче-смазочных материалов.

Климатические условия эксплуатации – ГОСТ15150-69:УХЛ4;

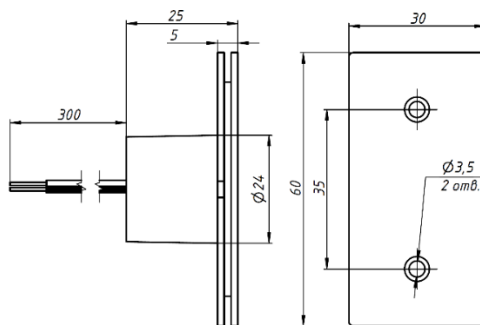
- температура окружающего воздуха: от -30 до +50 °С;
- относительная влажность воздуха не более 80% при +25°С и более низких температурах без конденсации влаги и образования инея.
- установка внутри или снаружи помещения при обеспечении невозможности попадания внутрь замка влаги, пыли, грязи и т.п.

6. МОНТАЖ

При описании монтажа предполагается, что врезной замок (защёлка) уже установлен в дверь.

Перед началом монтажа убедитесь в соосности крепежных отверстий под ручку в замке с отверстиями в самой ручке (см. рисунок 5).

Перед установкой замка необходимо закрыть отверстие ответной части защелки бумажной заглушкой (поставляется в комплекте), это необходимо для проверки работоспособности всей системы после монтажа;

1. Установка передатчика:
 - 1.1. Просверлить в дверной коробке отверстие диаметром 25 мм на глубину не менее 35 мм. Отверстие для передатчика рекомендуется выполнять в непосредственной близости с местом установки замка.
 - 1.2. Приложив передатчик в просверленное ранее отверстие разметить габарит антенны передатчика, затем выполнить обнижение по размеченному контуру на 5 мм.
 - 1.3. Выполнить подключение передатчика к контроллеру:
Красный (чёрный с красной полосой) – положительный полюс источника питания;
Чёрный – отрицательный полюс источника питания (схему подключения см. рисунок 6).
 - 1.4. Установить передатчик в отверстие, закрепить саморезами через крепежные отверстия.
2. Установка замка:
 - 2.1. Просверлить в дверном полотне отверстие диаметром 25 мм на глубину не менее 35 мм соосно отверстию для передатчика в дверном проеме.
 - 2.2. Приложив приемник в просверленное ранее отверстие разметить габарит антенны приемника, затем выполнить обнижение по размеченному контуру на 5 мм.
 - 2.3. Просверлить в двери два сквозных отверстия диаметром 5 мм. Расположение отверстий должно совпадать с расположением крепежных втулок (7) на замке (10), а так же совпадать с крепежными отверстиями (5) в защёлке (4) и отверстиями (2) в ручке (1) (см. рисунок 5).
 - 2.4. С выбранной для установки стороны двери рассверлить проделанные ранее отверстия сверлом 8 мм на глубину не менее 10 мм под крепежные втулки (7).
 - 2.5. Просверлить отверстие напротив окна подключения (9) на глубину половины толщины двери.
 - 2.6. Соединить отверстия из пункта 3.а и 3.е.
 - 2.7. В полученное ранее отверстие продеть провод питания замка таким образом, чтобы его конец выходил из отверстия для приёмника.
 - 2.8. Прислонить замок к двери, поместив крепежные втулки замка в просверленные отверстия (п 3.с).
 - 2.9. Продеть квадрат (6) через защёлку (4) и замок (10).
 - 2.10. Установить на квадрат ручку (3) и используя отверстия (2) винтами М4 (1) притянуть замок к двери.
 - 2.11. Установить вторую ручку (12) непосредственно на замок винтами М3 (11).
3. Установка приемника:
 - 3.1. С помощью клеммной винтовой колодки выполнить соединение провода питания замка с проводом питания приемника: **Красный (чёрный с красной полосой) – положительный полюс источника питания;**
Чёрный – отрицательный полюс источника питания (схему подключения см.

Promix-SM503

рисунок 6).

- 3.2. Установить приемник в отверстие, закрепить саморезами через крепежные отверстия.
4. Закрыть дверь, проверить всю систему на работоспособность.
5. Снять бумажную заглушку.



Рис. 5 – Схема установки

Осторожно! Подача напряжения питания на передатчик обратной полярности выведет устройство из строя

Обеспечьте надежный электрический контакт. Во избежание короткого замыкания изолируйте места соединения.

Для правильного подключения устройств к контроллеру пользуйтесь руководствами по эксплуатации, паспортами и другой технической документацией, поставляемой вместе с устройствами!

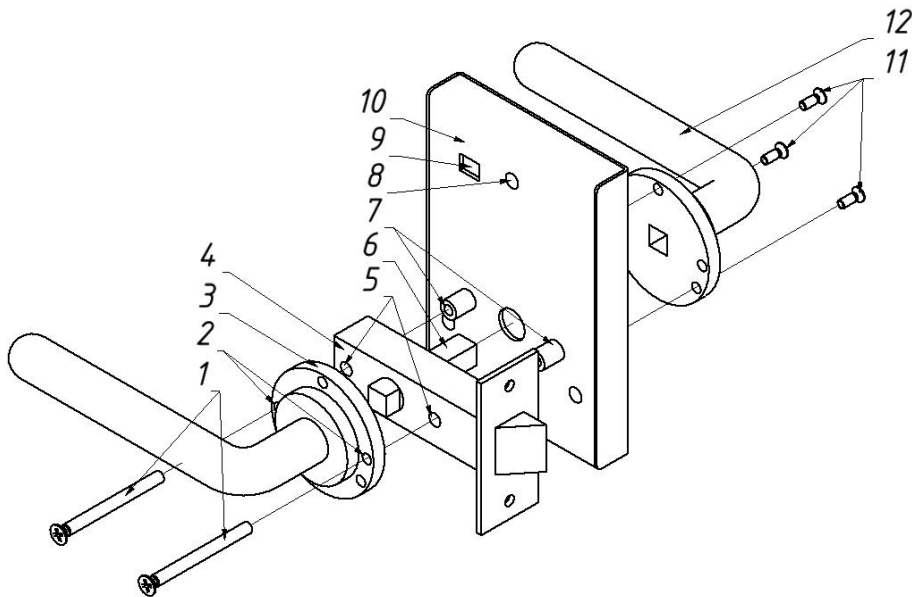

Рис 6. Схема подключения



Рис 7. График зависимости передаваемой мощности от воздушного зазора

7. ХРАНЕНИЕ И ТРАНСПОРТИРОВКА

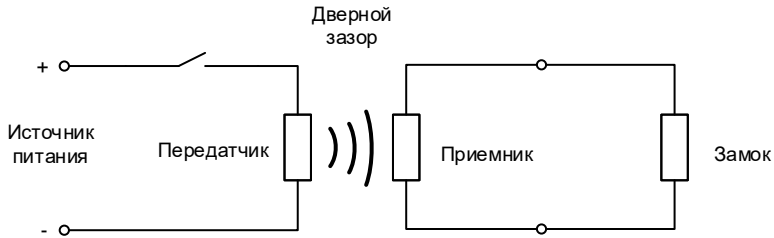
До ввода в эксплуатацию изделия должны храниться в упаковке предприятия-изготовителя в помещениях с температурой окружающего воздуха от -30 до +50 °С и относительной влажности не более 98% при температуре 25° С в соответствии с условиями хранения согласно ГОСТ15150-69.

Условия транспортирования изделий в зависимости от воздействия механических факторов по группе С согласно ГОСТ 23216-78, и в зависимости от воздействия климатических факторов Ж2 ГОСТ 15150-69.

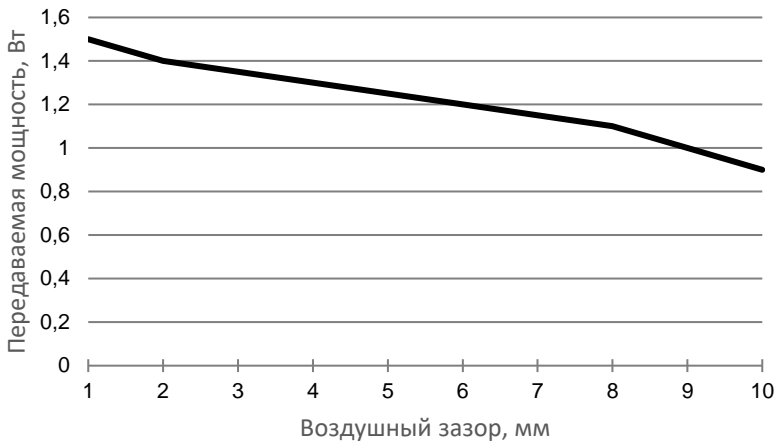
8. ГАРАНТИЙНЫЕ ОБЯЗАТЕЛЬСТВА

Предприятие-изготовитель ООО «ИТЦ «ПРОМИКС» гарантирует соответствие изделий требованиям действующих ТУ при соблюдении правил транспортировки, хранения, монтажа и эксплуатации, установленных в настоящем руководстве.

Гарантийный срок эксплуатации изделий – 12 месяцев со дня продажи, но не более 18 месяцев со дня приемки ОТК предприятия-изготовителя.
Гарантия не распространяется на элемент питания, входящий в состав комплекта.

Promix-SM503

В течение гарантийного срока ООО «ИТЦ «ПРОМИКС» обязуется бесплатно производить ремонт неисправных изделий. Расходы по доставке изделий к месту ремонта и обратно несет Покупатель.

Гарантийные обязательства не распространяются на дефекты или повреждения, возникшие вследствие:

- Неправильного технического обслуживания Покупателем;
- Использования изделий в условиях, не соответствующих требованиям эксплуатации;
- Механических повреждений или разборки изделий Покупателем;
- Нарушения правил транспортировки и хранения.

Неисправные изделия на ремонт принимаются только комплектными, с обязательным сохранением на корпусе изделий заводских этикеток.

После истечения срока гарантийного обслуживания предприятие-изготовитель обеспечивает послегарантийное обслуживание изделия на договорной основе.

С целью повышения качества изделия предприятие-изготовитель оставляет за собой право вносить изменения в конструкцию изделий без предварительного уведомления.

9. СВИДЕТЕЛЬСТВО О ПРИЕМКЕ И УПАКОВЫВАНИИ

Замок электромеханический Promix-SM503 в количестве ____ штук (по умолчанию 1 шт.) с указанной на корпусе датой выпуска и отметкой ОТК изготовлен и принят в соответствии с обязательными требованиями государственных стандартов и действующей технической документацией, признан годным для эксплуатации и упакован ООО «ИТЦ «ПРОМИКС».

ООО «Инженерно-технический центр «ПРОМИКС»
Россия, 214030, г. Смоленск, Краснинское ш., 35, лит. А
Тел. (4812) 619-330
www.promix-center.ru
vk.com/promixcenter
facebook.com/promixcenter
mail@promix-center.ru

